

- ES ADVERTENCIAS**
Comelit Group S.p.A. declina toda responsabilidad por el uso impropio de los aparatos, por cambios efectuados por terceros por cualquier motivo o finalidad y por el uso de accesorios y materiales no originales.
¡Atención! Para reducir el riesgo de averías y descargas eléctricas, se aconseja:
- No quitar la tapa ni efectuar personalmente ninguna reparación. En caso de necesidad, pedir la intervención de personal cualificado.
 - No introducir objetos ni echar líquidos en el interior del dispositivo.
 - Limpiar con un paño humedecido en agua. No usar alcohol ni otros productos agresivos.

Descripción del telefonillo e información para el usuario.

- 1 Tecla abrepuertas. Permite abrir la correspondiente cerradura.
- 2 Tecla/led del audio. El led parpadea para indicar que se ha recibido una llamada. Pulsar y soltar para activar o desactivar la conversación con la unidad externa. El led se enciende de manera fija para indicar que hay una conversación en curso.
 Para la función HABLAR/ESCUCHAR manual: con el telefonillo en audio, presionar el pulsador para hablar y soltarlo para escuchar.
ATENCIÓN: tras usar la modalidad Hablar/Escuchar manual, esta se mantiene activada hasta la siguiente llamada.
- 3 Tecla para funciones adicionales (para su uso, contactar con su instalador habitual).
- 4 Mando de regulación del volumen del tono de llamada y de activación de la función Privacidad.
 La función Privacidad permite excluir la llamada desde la unidad externa o la centralita.
- 5 Mando de regulación del volumen del altavoz.
- 6 Indicador rojo de señalización de la función de Privacidad activa.

- PT AVISO**
Comelit Group S.p.A. declina qualquer responsabilidade pelo uso impróprio do equipamento, quaisquer modificações efectuadas por qualquer motivo sem autorização prévia, como também pelo uso de acessórios e materiais que não tenham sido originariamente fornecidos pela Comelit Group S.p.A.
Atenção! Para reduzir o risco de avarias e de choques eléctricos:
- Não abrir o aparelho ou realizar pessoalmente reparações. No caso de necessidade, pedir a intervenção de pessoal qualificado.
 - Não introduzir objectos, nem derramar líquidos no interior do dispositivo.
 - Limpar com um pano humedecido em água. Evitar álcool e outros produtos agressivos.

Descrição do telefone e informações ao utilizador.

- 1 Tecla fechadura. Permite abrir a fechadura associada.
- 2 Tecla/luz indicadora áudio. A luz indicadora pisca perante uma chamada recebida. Premir e libertar para activar ou desactivar a comunicação com o posto externo. A luz indicadora acende-se perante uma comunicação em curso.
 Para o modo FALAR/OUVIR manual: com o som do telefone intercomunicador activado, premir o botão para falar e libertá-lo para ouvir.
ATENÇÃO: uma vez activado o modo FALAR/OUVIR manual, esta mantém-se até à chamada seguinte.
- 3 Tecla para funções adicionais (para utilizar, contactar um instalador qualificado).
- 4 Manipulo de regulação do volume da campanha e activação do serviço Privacidade.
 A função Privacidade permite excluir as chamadas do posto externo e da central.
- 5 Manipulo de regulação do volume do altifalante.
- 6 Indicador vermelho de sinalização de serviço Privacidade activo.

FT EASYCOM 01

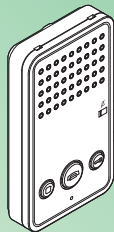

Citofono Easycom
Door-entry phone Easycom
Combiné parlophonique Easycom
Deurtelefoon Easycom
Innensprechstelle Easycom
Telefonillo Easycom
Telefone intercomunicador Easycom

Assistenza tecnica Italia
 Commerciale Italia

0346/750090
 0346/750091

Technical service abroad
 Export department

(+39) 0346750092
 (+39) 0346750093



INVENTING INNOVATION

Comelit Group S.p.A. - Via Don Arrigoni 5 - 24020 Rovetta S. Lorenzo BG Italy - tel. (+39) 0346 750 011 - fax (+39) 0346 71436
 www.comelit.eu www.simplehome.eu info@comelit.it commerciale.italia@comelit.it export.department@comelit.it

- IT Complimenti,**
 Avete acquistato un prodotto **Comelit**. Sicuro, resistente e di qualità. Realizzato a regola d'arte e conforme alle norme di legge. **Grazie per aver scelto Comelit!**
- EN Congratulations,**
 You have just purchased a **Comelit** product. It offers safety, durability and quality and was created according to the highest professional standards, in full compliance with legal requirements. **Thank you for choosing Comelit!**
- FR Félicitations!**
 Vous venez d'acheter un produit **Comelit**. Sûr, résistant et de qualité. Réalisé dans les règles de l'art et conforme aux normes en vigueur. **Merci d'avoir choisi Comelit!**
- NL Gefeliciteerd,**
 U heeft een kwaliteitsproduct van **Comelit** aangeschaft. Dit product voldoet aan alle wettelijke EU normen en regelgeving. **Bedankt dat u voor Comelit heeft gekozen!**
- DE Herzlichen Glückwunsch,**
 Sie haben ein **Comelit** Produkt erworben. Sicher, widerstandsfähig und hochwertig. Produziert nach den Regeln der Kunst und gemäß den gesetzlichen Vorgaben. **Danke, dass Sie Comelit gewählt haben!**
- ES Enhorabuena,**
 Habéis comprado un producto **Comelit**. Seguro, resistente y de calidad. Realizado conforme a método y a las normas de ley. **¡Gracias por haber elegido Comelit!**
- PT Parabéns,**
 Por ter comprado um produto **Comelit**. Seguro, resistente e de qualidade. Realizado de forma profissional e de acordo com as normas legais. **Obrigado por ter escolhido Comelit!**

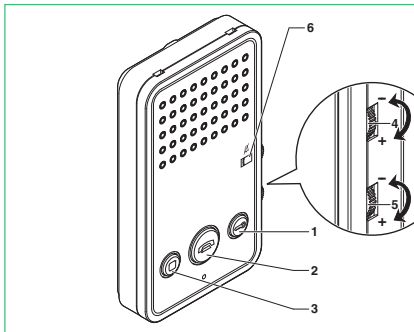

IT AVVERTENZE

Comelit Group S.p.A. declina ogni responsabilità per un utilizzo improprio degli apparecchi, per modifiche effettuate da altri a qualunque titolo e scopo, per l'uso di accessori e materiali non originali.

Attenzione! Al fine di ridurre il rischio di guasti e scosse elettriche:

- Non aprire l'apparecchio o effettuare personalmente riparazioni. In caso di necessità richiedere l'intervento di personale qualificato.
- Non inserire oggetti né versare liquidi all'interno del dispositivo.
- Pulire con un panno inumidito con acqua. Evitare Alcool e altri prodotti aggressivi.

Descrizione citofono e informazioni utente.

- 1 Tasto serratura. Permette l'apertura della serratura associata.
- 2 Tasto/led fonica. Il led lampeggia ad indicare una chiamata ricevuta. Premere e rilasciare per attivare o disattivare la conversazione con il posto esterno. Il led si accende ad indicare una conversazione in corso.
Per la modalità PARLA/ASCOLTA manuale: con citofono in fonica premere il pulsante per parlare e rilasciarlo per ascoltare.
ATTENZIONE: una volta attivata la modalità PARLA/ASCOLTA manuale, questa si mantiene fino alla chiamata successiva.
- 3 Tasto per funzioni supplementari (per l'utilizzo contattare l'installatore di fiducia).
- 4 Manopola regolazione volume suoneria e attivazione servizio Privacy.
La funzione Privacy permette l'esclusione della chiamata dal posto esterno e dal centralino.
- 5 Manopola regolazione volume altoparlante.
- 6 Indicatore rosso di segnalazione servizio Privacy attivo.

EN WARNING

Comelit Group S.p.A. declines any responsibility for improper use of the apparatus, for modifications made by third parties for any reason or purpose, and for the use of accessories and materials which are not originals.

Attention! In order to reduce the risk of faults and electric shocks:

- Do not open the apparatus or carry out any repairs yourself. If necessary, request the services of qualified personnel.
- Do not insert objects or pour liquids into the device.
- Clean using a damp cloth. Do not use alcohol or other aggressive products.

Description of the door-entry phone and user information.

- 1 Door lock key. Use this key to open the corresponding door lock.
- 2 Audio key/LED. The LED flashes to indicate that a call has been received. Press and release to activate or deactivate conversation with the external unit. The LED illuminates to indicate that a conversation is in progress.
For manual SPEAK/LISTEN mode: when the door-entry phone is in audio mode, press the button to speak and release it to listen.
CAUTION: once the manual SPEAK/LISTEN mode has been activated, it remains active until the next call.
- 3 Key for additional functions (to use it, contact your usual installer).
- 4 Knob for call volume adjustment and Privacy service activation.
The Privacy function disables calls from the external unit and switchboard.
- 5 Loudspeaker volume adjustment knob.
- 6 Red indicator signaling Privacy service active.

FR AVERTISSEMENTS

La société Comelit Group S.p.A. décline toute responsabilité en cas de mauvais usage des appareils, pour des modifications effectuées par d'autres personnes pour n'importe quelle raison et pour l'utilisation d'accessoires et matériaux non d'origine.

Attention ! Afin de réduire le risque de pannes et les électrocutions :

- Ne pas ouvrir l'appareil ni effectuer personnellement les réparations. En cas de nécessité, demander l'intervention de techniciens spécialisés.
- Ne jamais introduire d'objets, ni verser des liquides, à l'intérieur du dispositif.
- Nettoyer avec un chiffon humidifié avec de l'eau. Éviter d'utiliser de l'alcool ou d'autres produits agressifs.

Description combiné parlophonique et informations usager.

- 1 Touche gâche. Elle permet l'ouverture de la gâche y étant associée.
- 2 Touche/led phonie. La led clignote pour indiquer un appel reçu. Appuyer et relâcher pour activer ou désactiver la conversation avec le poste extérieur. La led s'allume pour indiquer une conversation en cours.
Pour le mode PARLER/ÉCOUTER manuel : avec un combiné parlophonique en phonie, appuyer sur le bouton pour parler et le relâcher pour écouter.
ATTENTION : une fois le mode PARLER/ÉCOUTER manuel activé, il reste jusqu'à l'appel successif.
- 3 Touche pour fonctions supplémentaires (pour l'emploi, contacter l'installateur de confiance).
- 4 Manette de réglage du volume de la sonnerie et activation service Privacy.
La fonction Privacy permet d'exclure l'appel depuis le poste extérieur et depuis le standard.
- 5 Manette de réglage du volume du haut-parleur.
- 6 Indicateur rouge de signalisation service Privacy actif.

NL BELANGRIJKE MEDEDELINGEN

Comelit Group S.p.A. is niet verantwoordelijk voor oneigenlijk gebruik van de apparatuur, voor wijzigingen die om welke reden dan ook door derden zijn aangebracht, en voor het gebruik van accessoires en materialen die niet door de fabrikant zijn aangeleverd.

Let op! Neem het volgende in acht om het risico van storingen en elektrische schokken tot een minimum te beperken:

- Maak het toestel niet open en voer niet zelf reparaties uit. Schakel indien nodig gekwalificeerd personeel in.
- Voorkom het binnendingen van vreemde voorwerpen of voelstoffen in de toestellen.
- Reinigen met een met water bevochtigde doek. Vermijd het gebruik van alcohol en andere agressieve producten.

Beschrijving van de deurtelefoon en gebruikersinformatie.

- 1 Deuropenertoets. Hiermee kan het eraan gekoppelde slot worden geopend.
- 2 Spreektoets/led. De led knippert om aan te geven dat een oproep is ontvangen. Druk op deze toets en laat hem los om het gesprek met het entreepaneel in of uit te schakelen. De led gaat branden om aan te geven dat er een gesprek gaande is.
Voor de handbediende SPREEK/LUISTER-modus: druk op de knop om te praten en laat hem los om te luisteren. Het geluid van de deurtelefoon moet ingeschakeld zijn.
LET OP: als de handbediende SPREEK/LUISTER-modus eenmaal is geactiveerd, blijft deze ingeschakeld tot de volgende oproep.
- 3 Toets voor extra functies (neem voor het gebruik contact op met uw installateur).
- 4 Volumeregelpknop beltoon en inschakeling privacyfunctie.
Met de privacyfunctie kan de oproep vanaf het entreepaneel en vanaf de centrale worden uitgeschakeld.
- 5 Volumeregelpknop luidspreker.
- 6 Rood lampje dat aangeeft dat de privacyfunctie ingeschakeld is.

DE HINWEISE

Die Comelit Group S.p.A. übernimmt keine Haftung für einen unsachgemäßen Gebrauch der Geräte, für durch Dritte vorgenommene Änderungen oder die Verwendung von Nicht-Original- Zubehör und -Ersatzteilen.

Achtung! So vermeiden Sie mögliche Schäden am Gerät und einen elektrischen Schlag:

- Öffnen Sie das Gerät nicht und nehmen Sie keine Reparaturen daran vor. Wenden Sie sich bei Bedarf an einen Fachmann.
- Stecken Sie keine spitzen Gegenstände in das Gerät und verhindern Sie, dass Flüssigkeiten verschüttet werden und darin eindringen.
- Reinigen Sie es mit einem feuchten Tuch. Verwenden Sie dazu keinen Alkohol oder ähnliche aggressive Substanzen.

Beschreibung der Innensprechstelle und Bedienungshinweise.

- 1 Türöffnertaste. Dient zum Öffnen der zugeordneten Tür.
- 2 Taste/Led Sprechverbindung. Die LED zeigt durch Blinken einen eingehenden Ruf an. Drücken Sie kurz die Taste, um das Gespräch mit der Außensprechstelle zu beginnen oder zu beenden. Durch Dauerleuchten zeigt die LED an, dass ein Gespräch geführt wird.
Manueller FREISPRECHMODUS: Halten Sie nach dem Annehmen des Rufs die Taste an der Innensprechstelle gedrückt, um zu sprechen, und lassen Sie sie los, um den anderen Teilnehmer zu hören.
ACHTUNG: Der manuelle FREISPRECHMODUS bleibt bis zum nächsten Ruf aktiviert.
- 3 Taste für Zusatzfunktionen (nähere Hinweise hierzu erhalten Sie bei Ihrem Elektroinstallateur).
- 4 Drehregler der Lautwerks-Lautstärke und Aktivierung der Mithörsperre.
Die Mithörsperre ermöglicht die Stummhaltung des Rufs von Außensprechstelle und Pförtnerzentrale.
- 5 Drehregler der Lautsprecher-Lautstärke.
- 6 Rote Kontrollleuchte zur Anzeige der aktivierten Mithörsperre.